

平成28年度 熊本交通運輸(株)の運輸安全マネジメント

運輸安全マネジメントに係る情報公開について貨物自動車運送事業法に基づき行います。

1 輸送の安全に関する基本的な方針

- 全社員が安全係であるとの意識をもって行動します。
- 顧客の皆様に安全・安心を提供します。
- 輸送の安全に関する法令等を遵守します。
- 輸送の安全に関するたゆまざる教育訓練を実施します。
- 心身ともに健全な状態を維持します。

2 輸送の安全に関する目標及び当該目標の達成状況

弊社は、輸送の安全に関する目標の一つに本社及び各営業所等別の事故発生件数削減目標を設定しています。平成27年度の車両交通事故は、26件発生しました。昨年と比べて8件増加し数値目標を達成することはできませんでした。なお、事故は軽微な物損事故のみです。

年度	目標	事故件数
26年度	17件	18件
27年度	17件	26件
28年度	17件	-

(熊本交通運輸(株) 本社及び営業所の合計)

3 自動車事故報告規則第2条に規定する事故に関する統計

該当する事故はありません。

4 輸送の安全に関する安全組織並びに指揮命令系統

安全管理指導組織図

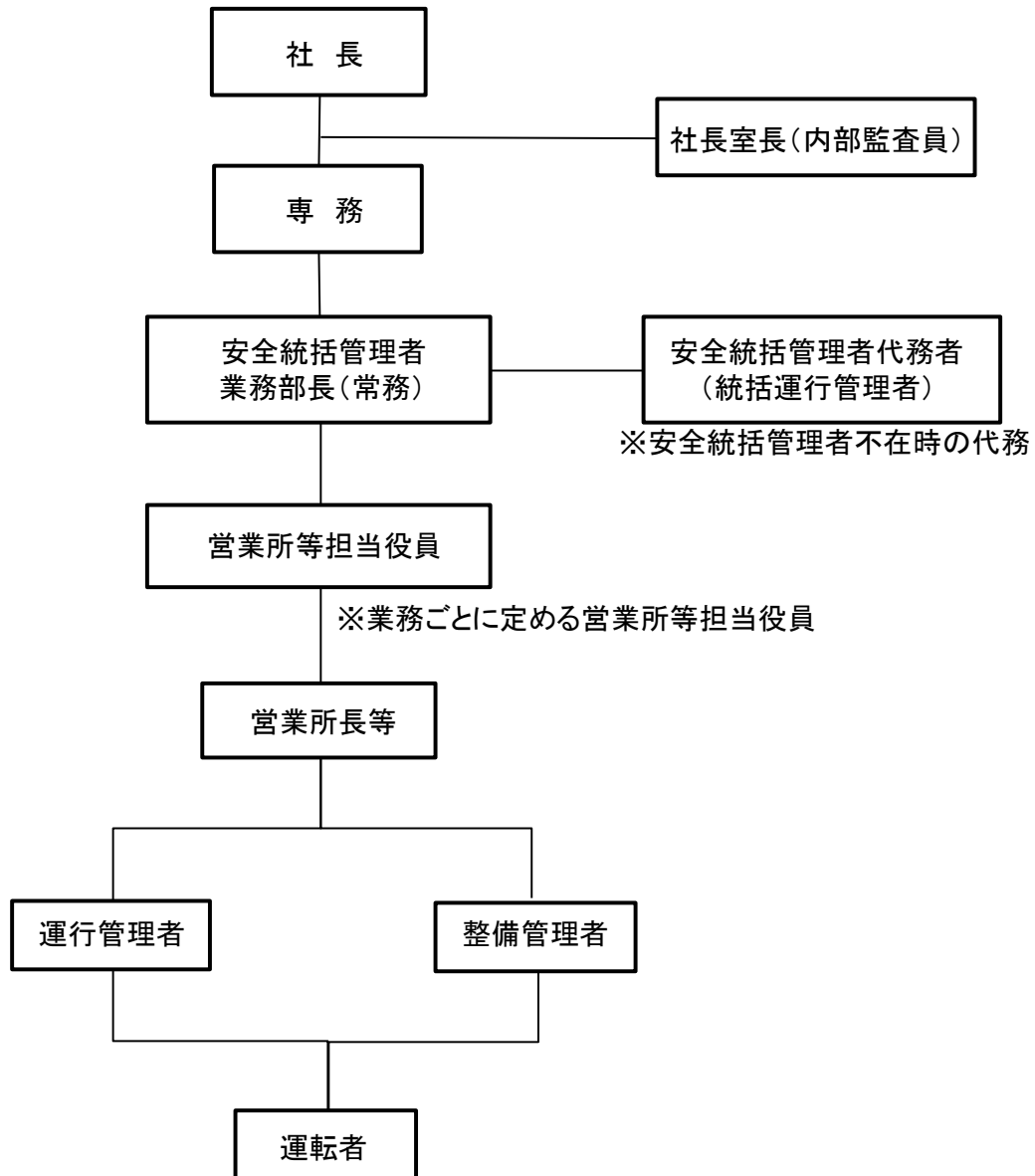

熊本交通運輸グループ安全委員会組織及び業務

区分	主要業務内容
取締役会	1 熊本グループ各社の安全活動及び重大事故発生後の処理要領等についての指導・助言に関する事項 2 事務局より提出される交通事故資料をもとに次の事項を決定し、委員長に具申 (1) 賠償に関する事項(必要に応じ、事故惹起運転者等を招致し意見聴取を実施) (2) 乗務制限に関する事項(必要に応じ、事故惹起運転者等を招致し意見聴取を実施)
事務局	1 熊本グループ交通事故統計及び分析資料の作成に関する事項 2 取締役会への交通事故資料の提出に関する事項 3 (必要に応じ、提出資料作成のための事故惹起運転者等を招致し意見聴取を実施) 4 交通事故に関わる保険会社との調整等に関する事項 5 安全に関する諸情報の把握と関係者への伝達 6 熊本グループ安全会議の開催に関する事項
グループ各社	1 各種安全施策(安全推進大会含む)の計画・実施に関する事項 2 交通事故発生時の事務局への定型文書による報告に関する事項 3 運転者に対する指導・監督に関する事項 4 熊本グループ安全会議への参加

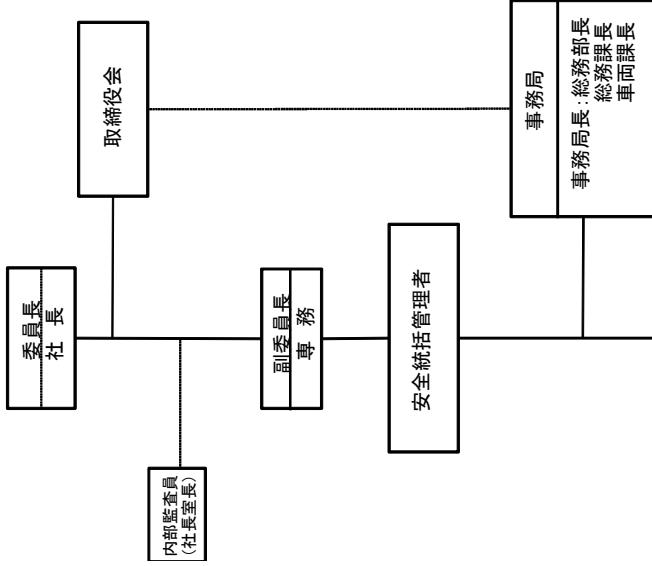

熊本交通運輸(株)		熊本旭運輸(株)		福岡熊交(株)		西田運送(有)		㈱マルヤマ		熊交観光バス(株)		熊交観光タクシー(株)		相互交通(株)	
安全統括管理者	安全委員: 社長	安全委員: 社長	安全委員: 社長	安全委員: 社長	安全委員: 社長	安全委員: 社長	安全委員: 社長	安全委員: 社長	安全委員: 社長	安全委員: 社長	安全委員: 社長	安全委員: 社長	安全委員: 社長	安全委員: 社長	安全委員: 社長
※1 安全推進担当者: 営業所長等	※2	※2	※2	※2	※2	※2	※2	※2	※2	※2	※2	※2	※2	※2	※2

※1 業務ごとに定める営業所等担当役員
 ※2 社長が指名する者

5 輸送の安全に関する教育及び研修の実施状況

輸送の安全に関する教育及び研修は、熊本交通運輸グループ一体となって取り組んでいます。各社各営業所毎に行う教育・研修のほか、グループの全社員を対象とした全社員研修会、運転者を対象とした安全推進大会や巡回指導などを計画して実施しています。これらはより多くの運転者等の参加が得られるように場所を変えながら繰り返し実施しています。

下表は、平成27年度の全社員研修会と安全推進大会の実施の概要です。

区分	主要講師等	実施場所	実施期間	参加人員	実施回数
全社員研修会	<ul style="list-style-type: none"> ・地元警察署 ・保険会社、弁護士等 ・社長室長 	<ul style="list-style-type: none"> ・熊本地区 ・福岡地区 ・広島地区 ・沖縄地区 	7月～8月	約630名	4会場 5回
安全推進大会 (運転者)	<ul style="list-style-type: none"> ・地元警察署 ・(独)自動車事故対策機構 ・社長室長 	<ul style="list-style-type: none"> ・熊本地区 ・八代地区(鹿児島地区合同) ・福岡地区 ・広島地区 ・中部地区 ・沖縄地区 	2月～4月	約450名	8会場 8回

□安全推進大会開催状況□

社長訓話



会場風景



6 輸送の安全に関する予算等の実績

平成27年度の輸送の安全に関する費用は約1200万円の予算を使用しました。主な費用の内訳は下表の通りです。

項目	費用
教育・研修費 ・全社員研修会(全国4拠点) ・安全推進大会(全国5拠点) ・新人社員教育、研修 ・適正診断受診 ・初任診断受診 ・社員表彰、部門表彰 ・自動車学校への乗務員派遣 ・資格取得費用助成	約900万円
安全確保のための機器導入費 ・アルコール検知器保守料 ・デジタルタコグラフ装着費	約300万円

今年度も昨年度同様、個々の教育や全体での教育を実践すると共に参加型の研修により多くの予算を割り当て、社員に一層の安全意識の浸透を図ります。

7 輸送の安全に係る内部監査の結果並びに安全確保のための重点施策

弊社の内部監査は、主として巡回指導時や適正化事業実施機関による巡回指導の受検準備時を活用して各営業所等の運行管理体制について把握し、現場において必要な指導是正を行っています。平成27年度は内部監査の結果、不適合及び改善要求事項は見受けられませんでした。今後もトップの意思を現場へ浸透させるため、継続的な安全性の向上に取り組めます。

また、安全の確保のための重点施策として昨年度同様、以下の3点を実施します。

- ① ドライブレコーダーの有効活用
- ② 事故の傾向分析による類似事故の削減
- ③ 適性診断結果の有効活用

8 輸送の安全に係る情報の公開について

該当する情報(行政処分)はありませんでした。